

CFB型 上段ラック 台車式 下段ラック ローラー式

〈特許第2949400号〉



後輪収納



前輪台車収納

■収納台数と仕様

機種	収納台数(台)	全長[mm]	仕上げ	色	設計価格(¥/セット)
CFB-286	6	1,676	焼付塗装	クリーム	132,000
CFB-287	7	1,956			154,000
CFB-288	8	2,236			176,000

主要材料仕様 架 台：□63×35×1.6 タイヤガード：φ 9
レール：板厚 t1.6mm

※ホールインアンカー(4-M10×90L)、運搬費、基礎工事費、組立費は含まれません。
※北海道地区は除きます。

自転車の出し入れが容易な 台車付き

- ラックのピッチは280mmです。効率良く収納できます。
- 27インチ(ホイールベース1,080mm)の自転車まで収納できます。
- タイヤ幅が55mmの自転車まで収納できます。マウンテンバイクをはじめほとんどの自転車に対応できます。(台車の落とし込み幅、下段レールの内々寸法は共に56mmです)
- ラックは直角配列のほか、右15度、左15度の斜め配列も自由にできます。
※上記以外の配列・収納ピッチについてはご相談下さい。
- 上段ラックは自転車の出し入れがし易いように、勾配がゆるくしてあります。
- 上段は台車式で、下段はローラーが付いています。前輪に施錠して収納できます。
※台車にはゴムタイヤ付きコロを使用していますので、自転車の出し入れ時の消音対策もされています。
- 収納自転車の左右への倒れを最小限に設定してあります。将棋倒しになるようなことはありません。

⚠ 注意

- 後荷力ゴ付き自転車は連続して収納できません。
- 特殊な自転車は収納できない場合があります。
- 自転車以外のものを収納しないで下さい。

CFB型

基本寸法図

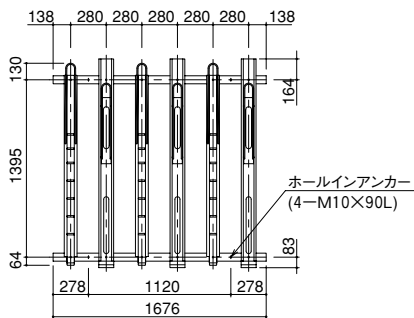

CFB-286 平面図

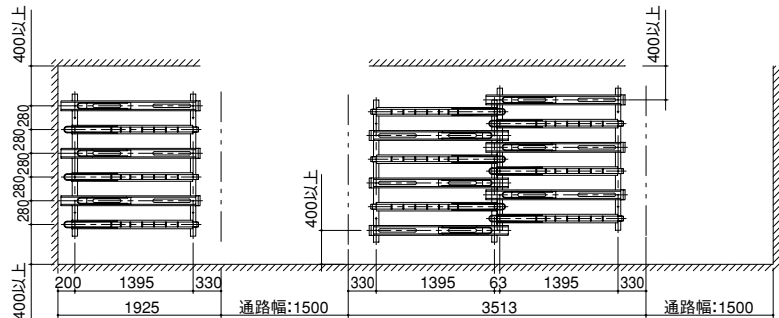

直角配列 配置例

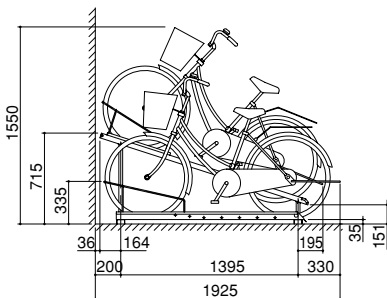

側面図

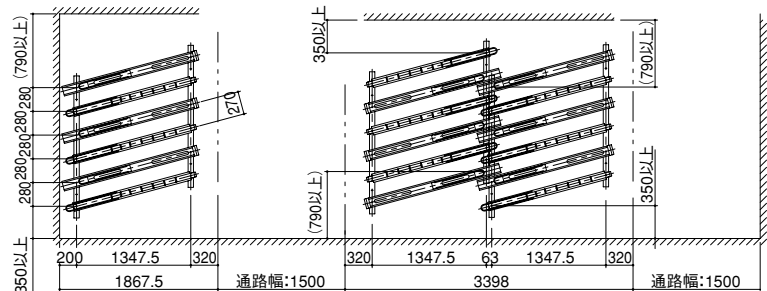

15°斜め配列 配置例

※ラックの「高・低」の配列は正面に立ち、左より「低・高・低・高」の並びとなります。

